

## GP1100

Dispositif de barre panique pour porte en verre -  
montage sur rail à verrouillage vers le bas

(à utiliser avec les types de poignées extérieures : A, B, C, F, G,  
H, J , JS, L, LS, X, Z)

### Instructions d'installation

974005 – 10-2020

# Table des matières

<b>1</b>	<b>Spécifications techniques</b>	<b>3</b>
1.1	Aperçu	3
1.1.1	Renseignements généraux	3
1.1.2	Utilisation prévue	3
1.1.3	Exigences/raccords/montage du verre	3
1.1.4	Exigences relatives aux panneaux de verre	3
1.1.5	Instructions de sécurité	3
1.1.6	Symboles utilisés - Sécurité/Installation	3
1.1.7	Entretien, réparation	3
1.1.8	Élimination	3
1.1.9	Spécifications des adhésifs	4
1.1.10	Dimension requise	4
<b>2</b>	<b>Instructions d'installation - montage sur rail</b>	<b>4</b>
2.1	Général	4
2.2	Composants du montage de la poignée extérieure - boîtier de l'actionneur	5
2.3	Composants du montage de la poignée extérieure - espaceur supérieur	6
2.4	Composants du montage de la poignée extérieure - espaceur inférieur	7
2.5	Composants du montage de la poignée extérieure - tube de retour (dos à dos)	8
2.6	Composants du montage de la poignée intérieure - boîtier de l'actionneur et poignée intérieure	9
2.7	Composants du montage de la poignée intérieure - espaceur inférieur	10
2.8	Composants du montage de la poignée intérieure - tube de retour (unilatéral)	11
2.9	Composants du montage de la poignée intérieure - tube de retour (dos à dos)	12
<b>3</b>	<b>Réglages</b>	<b>13</b>
3.1	Dégagements	13
3.2	Réglages finaux (hauteur ou longueur du tube)	14
3.3	Régler le loquet de la roulette	14
3.4	Liste des pièces de Loctite	15
<b>4</b>	<b>Fonctionnement</b>	<b>15</b>
4.1	Verrouillage de la barre panique (agrafage)	15

# 1 Spécifications techniques

## 1.1 Aperçu

Ces instructions sont destinées à l'installation du dispositif de la barre panique pour porte en verre GP1100 pour les versions de montage et de style suivantes :

### 1. Montage sur rail à verrouillage vers le bas

#### 1.1.1 Renseignements généraux

- dormakaba exige l'utilisation de verre monolithique trempé.
- La quincaillerie en verre de dormakaba ne convient pas aux environnements difficiles, par exemple, dans les applications où des produits chimiques (p. ex., le chlore) sont utilisés comme les piscines intérieures, les saunas ou les piscines d'eau salée.
- Ne pas balancer les portes avec une force excessive. S'assurer que l'arrêt limiteur est correctement installé pour empêcher la porte de s'ouvrir trop loin.

#### 1.1.2 Utilisation prévue

- Pour les portes battantes dans des endroits secs à l'intérieur et couverts seulement.
- Pour une ouverture et une fermeture lentes manuelles seulement.

#### 1.1.3 Exigences/raccords/montage du verre

- La sous-structure/le mur doivent pouvoir supporter des charges permanentes, être de niveau (tolérance maximale : 1/16 po [2] par 39 po [1 m]).
- Les fixations doivent être suffisamment dimensionnées pour la sous-structure/le mur et le poids de la porte.
- Lors du réglage des éléments en verre, toujours respecter le dégagement requis pour la quincaillerie. Ajuster le dégagement de sorte que le verre n'entre pas en contact avec des surfaces dures comme le verre, le métal ou le béton.
- Ne pas exercer une force excessive lors de l'installation du verre (éviter de trop serrer les vis).

#### 1.1.4 Exigences relatives aux panneaux de verre

- Verre monolithique trempé thermiquement
- La zone de serrage doit être plate et sans revêtement (pas de revêtement autonettoyant!)
- Ne jamais utiliser de verre avec des cassures conchoïdales ou des bords endommagés.

#### 1.1.5 Instructions de sécurité

- L'installation nécessite deux personnes.
- Seul le personnel qualifié et spécialement formé est autorisé à monter la quincaillerie en verre dormakaba.
- En raison des risques d'écrasement et des blessures possibles causées par le bris du verre pendant le montage, des vêtements de protection correspondants (particulièrement des gants et des lunettes de protection) sont requis.
- Ne jamais fixer la quincaillerie du raccord métallique directement sur la surface en verre.

#### 1.1.6 Symboles utilisés - Sécurité/Installation



##### MISE EN GARDE

Les composants de montage doivent répondre aux exigences du poids de la sous-structure/du mur et de la porte. Veuillez lire les renseignements techniques concernant les raccords.



##### AVERTISSEMENT

Risque de bris de verre. Lors de l'installation de la porte, soutenir le panneau de porte avec un bloc de bois ou un objet similaire.



##### CONSEILS ET RECOMMANDATIONS

Note d'information

#### 1.1.7 Entretien, réparation

- Remplacer immédiatement les pièces endommagées.
- Toujours utiliser les pièces dormakaba d'origine.
- Nettoyer la zone de serrage avec un agent de nettoyage commercial standard à base d'alcool avant de monter la quincaillerie en verre.
- Utiliser un chiffon humide pour le nettoyage occasionnel.
- Utiliser toujours des nettoyeurs sans silicone ni huile (p. ex., acétone).
- Vérifier la quincaillerie en verre à intervalles périodiques pour un bon positionnement, un fonctionnement en douceur et un ajustement adéquat.
- Les systèmes de portes à circulation élevée nécessitent une inspection par du personnel qualifié (entreprises spécialisées ou d'installation).
- Il est recommandé de faire inspecter par un spécialiste le fonctionnement des raccords chaque année ou tous les 100 000 mouvements.

#### 1.1.8 Élimination

Élimination conformément aux règlements locaux, provinciaux et nationaux.

### 1.1.9 Spécifications des adhésifs

Tableau 1

Adhésif requis pour GP1100 (non inclus)		
Loctite® Threadlocker Blue 242®	Description de la manipulation	Temps
	Temps de réglage ( <i>temps entre l'application et le serrage de la vis</i> )	10 minutes sur les métaux actifs (acier) Plus long pour les métaux moins actifs.
	Temps de durcissement complet ( <i>l'utilisation normale du produit n'est pas recommandée jusqu'à ce que le temps de durcissement complet ait été atteint</i> )	24 heures* *Le temps de durcissement dépend de la température et du type de métal collé.

### 1.1.10 Dimension requise

Fig 1

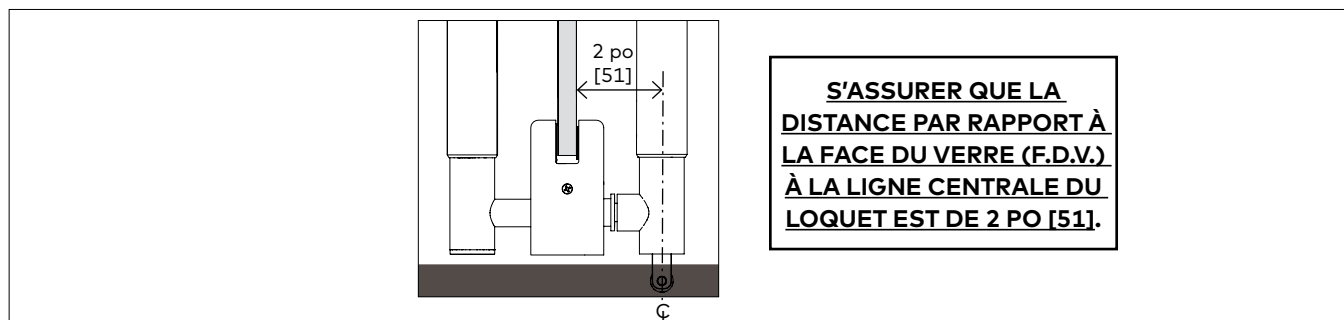

## 2 Instructions d'installation - montage sur rail

### 2.1 Général

Fig 2

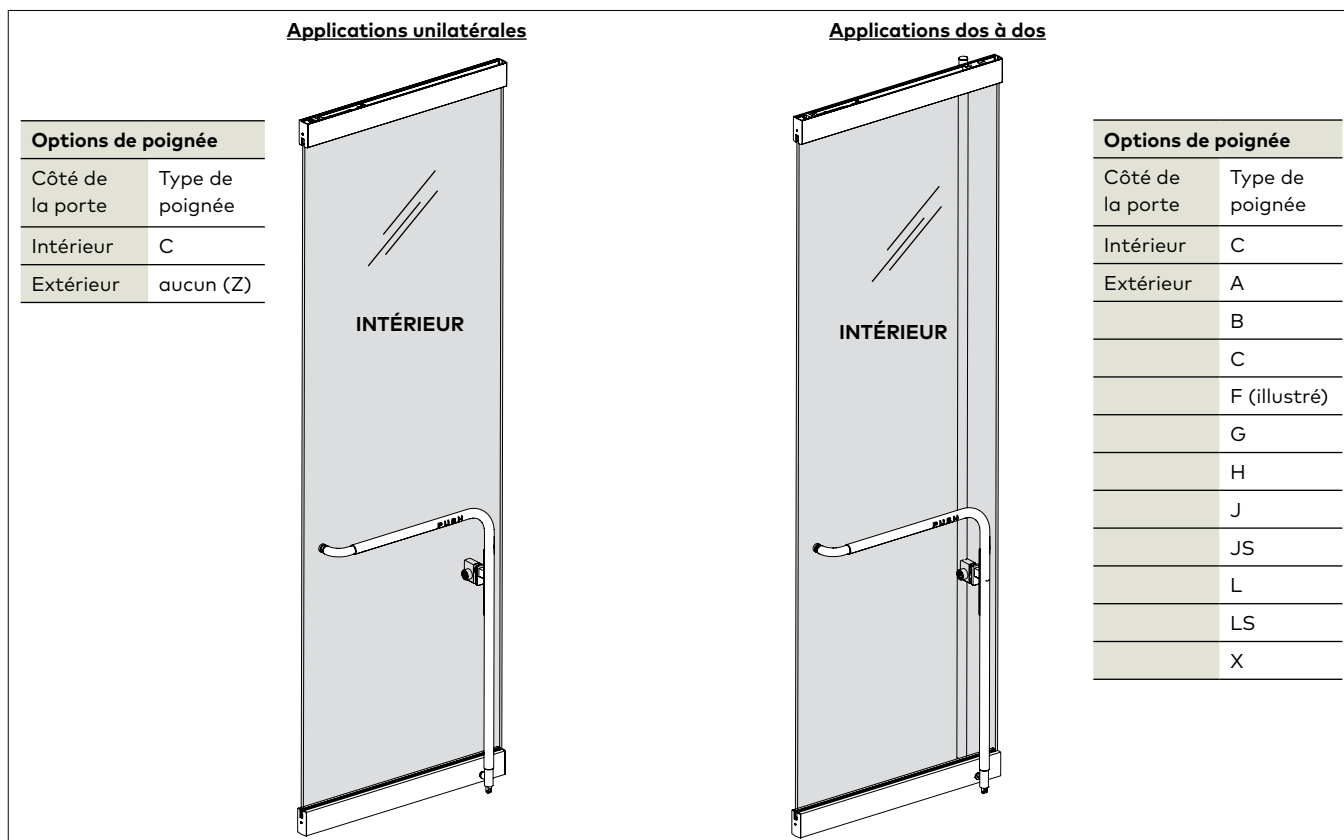

## 2.2 Composants du montage de la poignée extérieure - boîtier de l'actionneur

Fig 3

**REMARQUE : LE DISPOSITIF DE PANIQUE DOIT ÊTRE MONTÉ SUR LA PORTE EN POSITION HORIZONTALE. POSER LE PANNEAU DE VERRE À PLAT SUR LES CHEVALETS DE SCIE ET MONTER D'ABORD LES COMPOSANTS DE LA POIGNÉE EXTÉRIEURE SUIVANTS. LE CÔTÉ EXTÉRIEUR DOIT ÊTRE ORIENTÉ VERS LE HAUT.**

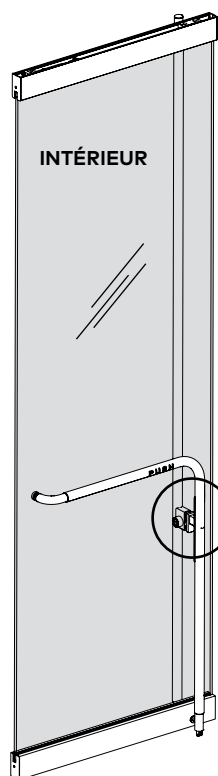

Options de poignée	
Côté de la porte	Type de poignée
Intérieur	C
Extérieur	F (illustré)

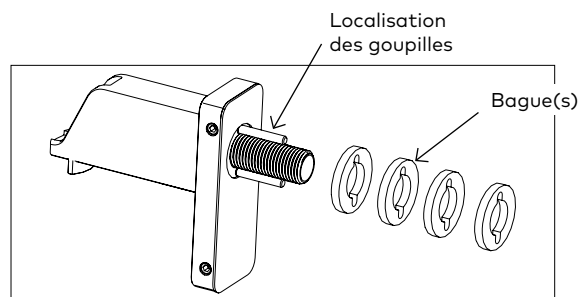

2.2.1 Glisser la ou les bague(s) de l'actionneur sur les goupilles de positionnement de la plaque de montage.

**REMARQUE : Selon l'épaisseur du verre, ajouter la quantité appropriée de bagues.**

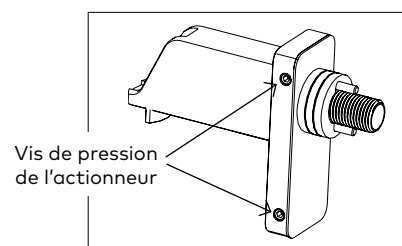

Largeur du verre	Nombre de bagues
3/8 po à 7/16 po	3
1/2 po à 9/16 po	4
8/5 po à 11/16 po	5
3/4 po à 13/16 po	6

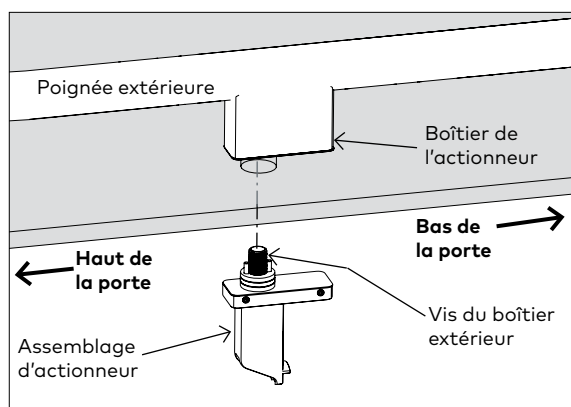

2.2.2 Placer la poignée extérieure contre le verre et l'aligner avec le trou dans le verre.

2.2.3 Faire glisser la vis du boîtier extérieur dans le boîtier de l'actionneur.

- Orienter l'assemblage de l'actionneur comme indiqué ci-dessus.

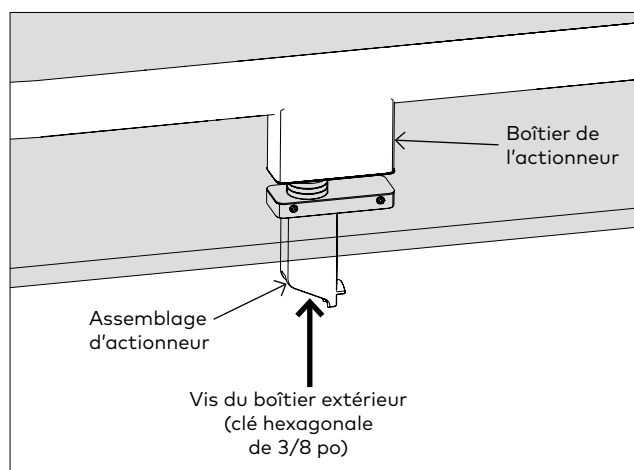

2.2.4 Fixer l'assemblage de l'actionneur (à travers le verre) au boîtier de l'actionneur en serrant la vis du boîtier extérieur.

- La vis du boîtier extérieur est accessible par l'extrémité de l'assemblage de l'actionneur.
- Utiliser une clé hexagonale de 3/8 po.

## 2.3 Composants du montage de la poignée extérieure - espaceur supérieur

Fig 4

Plaque de montage du rail supérieur dos à dos

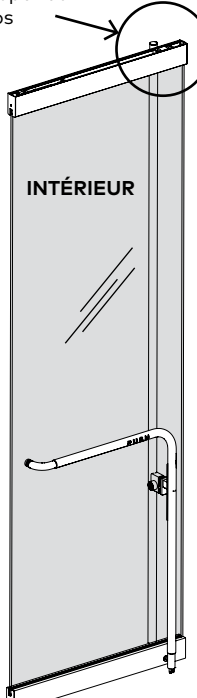

Options de poignée	
Côté de la porte	Type de poignée
Intérieur	C
Extérieur	F (illustré)

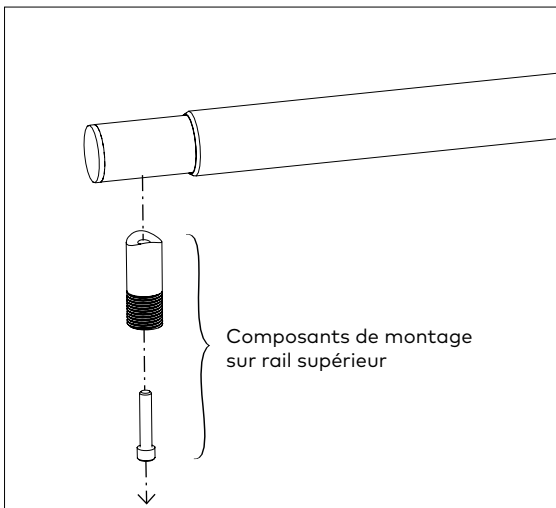

2.3.1 Démontez les composants de la poignée extérieure du montage sur rail supérieur.

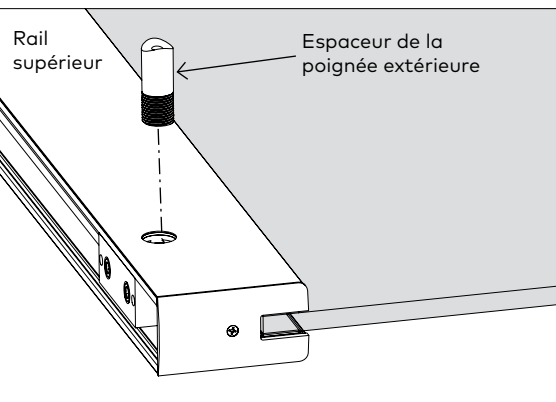

2.3.2 Enfiler le dispositif de poignée extérieure dans le rail supérieur.

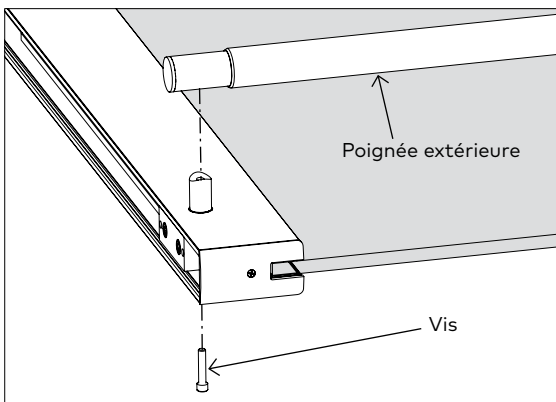

2.3.3 Aligner le tube de poignée extérieure avec le dispositif d'arrêt.

2.3.4 Fixer le dispositif d'arrêt (à travers le rail) avec la vis incluse.

## 2.4 Composants du montage de la poignée extérieure - espaceur inférieur

Fig 5

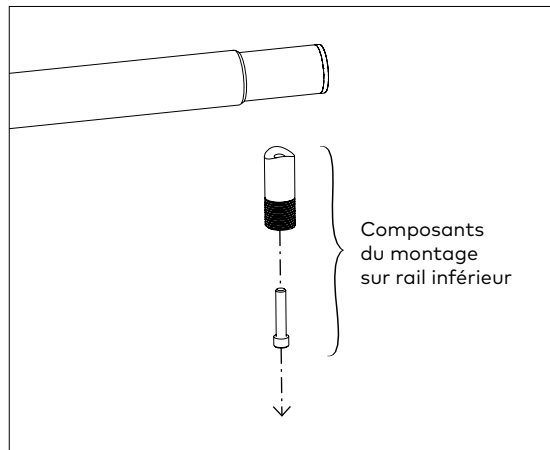
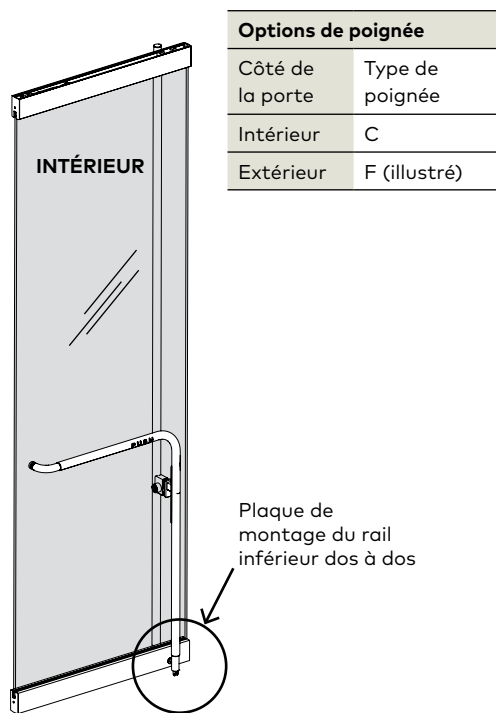

2.4.1 Démontez les composants de la poignée extérieure du montage sur rail inférieur.

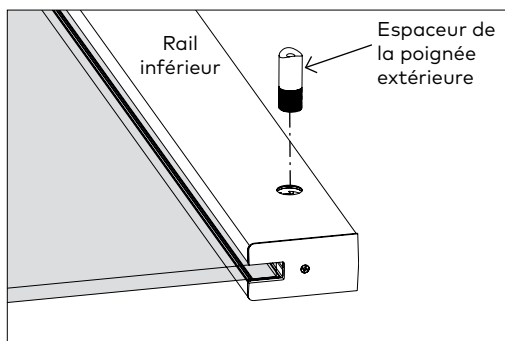

2.4.2 Enfilez le dispositif de poignée extérieure dans le rail inférieur.

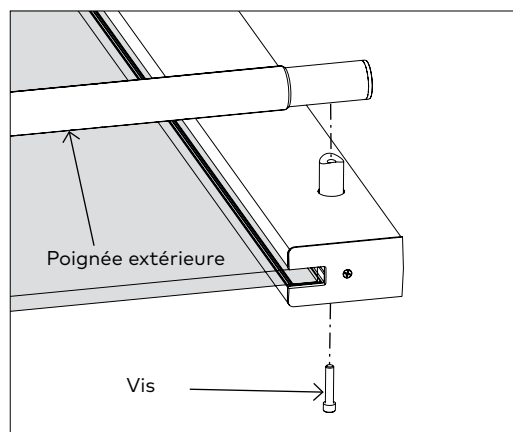

2.4.3 Alignez le tube de poignée extérieure avec le dispositif d'arrêt.

2.4.4 Fixez le dispositif d'arrêt (à travers le rail) avec la vis incluse.

## 2.5 Composants du montage de la poignée extérieure - tube de retour (dos à dos)

Fig 6

Options de poignée	
Côté de la porte	Type de poignée
Intérieur	C
Extérieur	C (illustré)

2.5.1 Démontez les composants du tube de retour.

2.5.2 Placer la bague sur le coupleur de rosace du tube de retour dos à dos.

2.5.3 Visser le coupleur dans le retour extérieur.

**REMARQUE : S'assurer que le trou du coupleur s'aligne avec le trou du retour intérieur.**



## 2.6 Composants du montage de la poignée intérieure - boîtier de l'actionneur et poignée intérieure

Fig 7

Options de poignée	
Côté de la porte	Type de poignée
Intérieur	C
Extérieur	C (illustré)

**REMARQUE : RETOURNER LA PORTE ET LA POSER À PLAT SUR LES CHEVALETS DE SCIE POUR MONTER LES COMPOSANTS LATÉRAUX INTÉRIEURS. LE CÔTÉ INTÉRIEUR DEVRAIT MAINTENANT ÊTRE ORIENTÉ VERS LE HAUT.**

2.6.1 Vérifier que la came de verrouillage est en position verticale.

- La clé doit également être en position verticale.
- Insérer la clé avec les dents orientées vers le haut.

- Noter que la came est en position verticale.

2.6.2 Glisser la tige de l'actionneur dans le montant de l'actionneur.

2.6.3 Engager le loquet de la roulette en l'enfonçant tout en glissant simultanément la poignée intérieure vers le bas sur le montant de l'actionneur à un angle.

2.6.4 Pousser la poignée intérieure vers l'avant sur le montant de l'actionneur jusqu'à ce qu'elle s'arrête.

2.6.5 Relâcher le loquet de la roulette.

2.6.6 S'assurer que l'actionneur est centré horizontalement.

2.6.7 S'assurer qu'il y a un espace de 1/16 po [2] entre le haut de l'actionneur et le couvercle.

## 2.7 Composants du montage de la poignée intérieure - espaceur inférieur

Fig 8

### Montage dos à dos

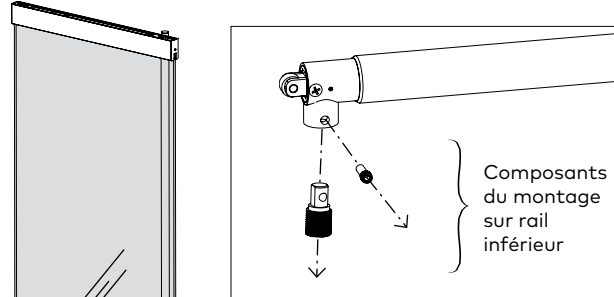

2.7.1 Démontez les composants de la poignée intérieure du support de rail inférieur.

Options de poignée	
Côté de la porte	Type de poignée
Intérieur	C
Extérieur	F

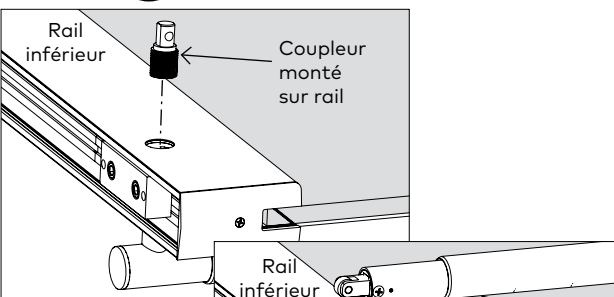

2.7.2 Visser le coupleur de montage de rail dans le rail supérieur.

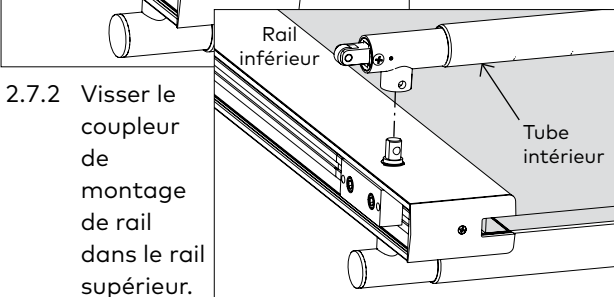

2.7.3 Glisser le tube intérieur sur le coupleur.

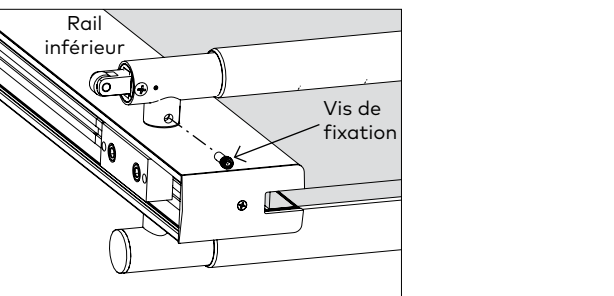

2.7.4 Fixer le tube intérieur au coupleur avec la vis de fixation.

### Montage unilatéral

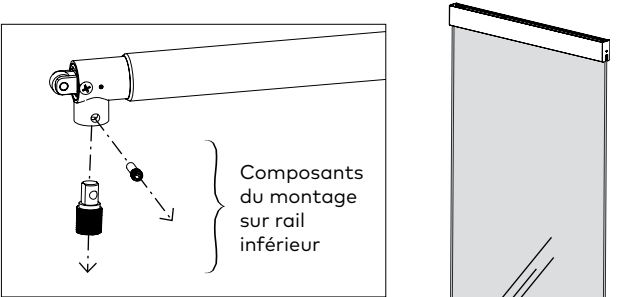

2.7.1 Démontez les composants de la poignée intérieure du support de rail inférieur.

Options de poignée	
Côté de la porte	Type de poignée
Intérieur	C
Extérieur	Z (aucun)

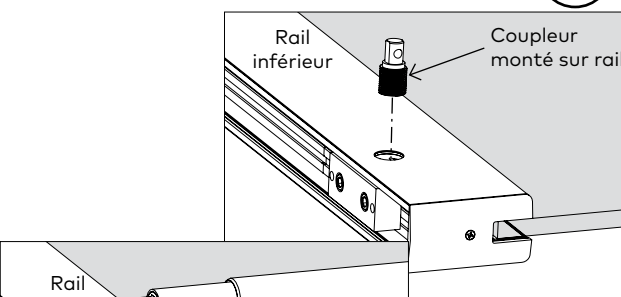

2.7.2 Visser le coupleur de montage de rail dans le rail supérieur.

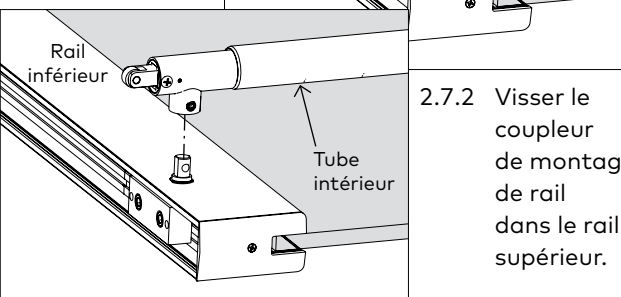

2.7.3 Glisser le tube intérieur sur le coupleur.

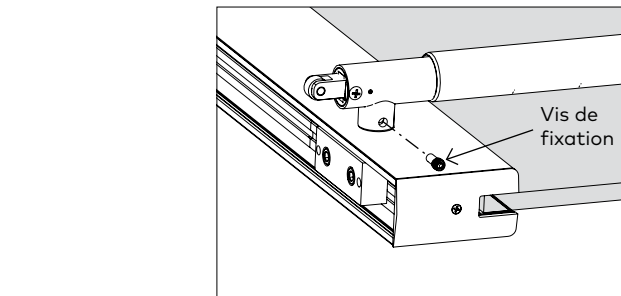

2.7.4 Fixer le tube intérieur au coupleur avec la vis de fixation.

## 2.8 Composants du montage de la poignée intérieure - tube de retour (unilatéral)

Fig 9

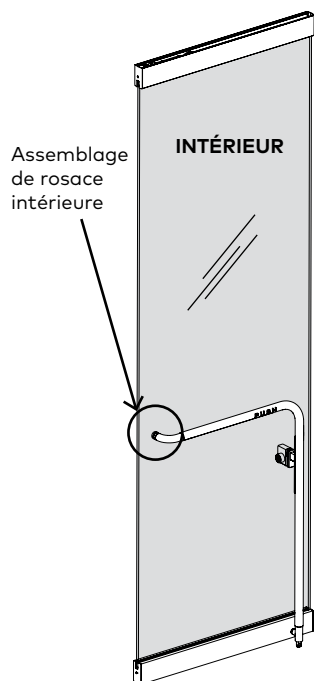

Options de poignée	
Côté de la porte	Type de poignée
Intérieur	C
Extérieur	aucun (Z) (illustré)

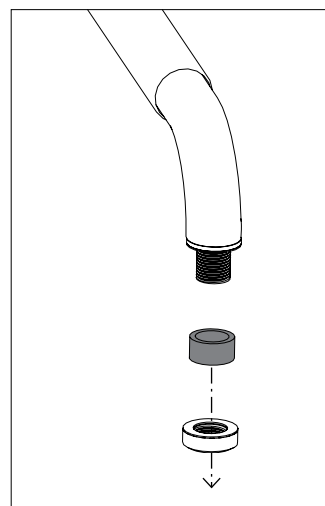

2.8.1 Démontez la rosace et la bague du tube de retour intérieur.

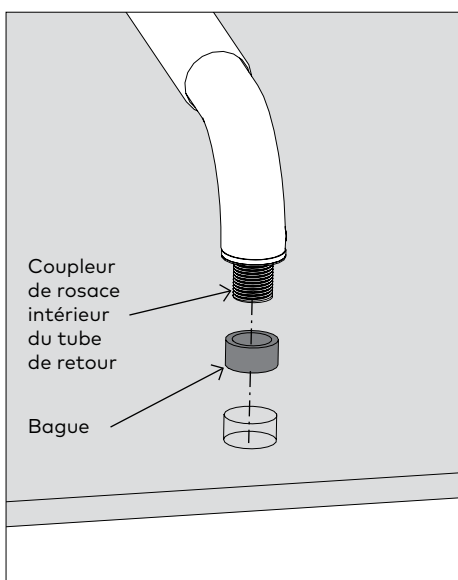

2.8.2 Insérer la bague dans le coupleur de rosace du tube de retour intérieur.

2.8.3 Insérer le tube de retour intérieur dans le trou dans le verre.

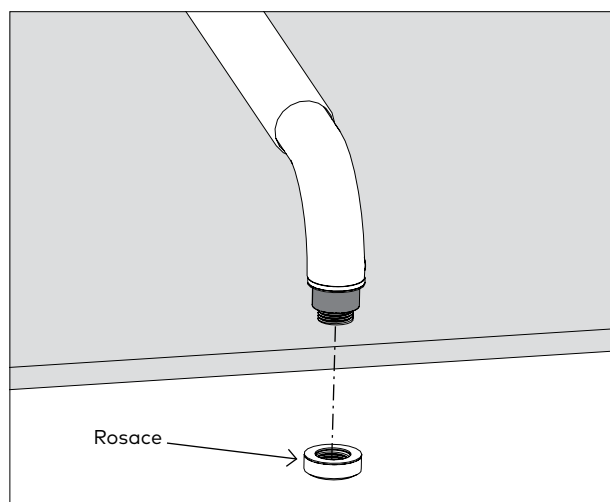

2.8.4 Enfiler la rosace sur le raccord de rosace du tube de retour intérieur.

**REMARQUE : AJOUTER L'ADHÉSIF LOCTITE® THREADLOCKER BLUE 242® DIRECTEMENT APRÈS L'INSTALLATION DE CETTE PIÈCE.**

## 2.9 Composants du montage de la poignée intérieure - tube de retour (dos à dos)

Fig 10

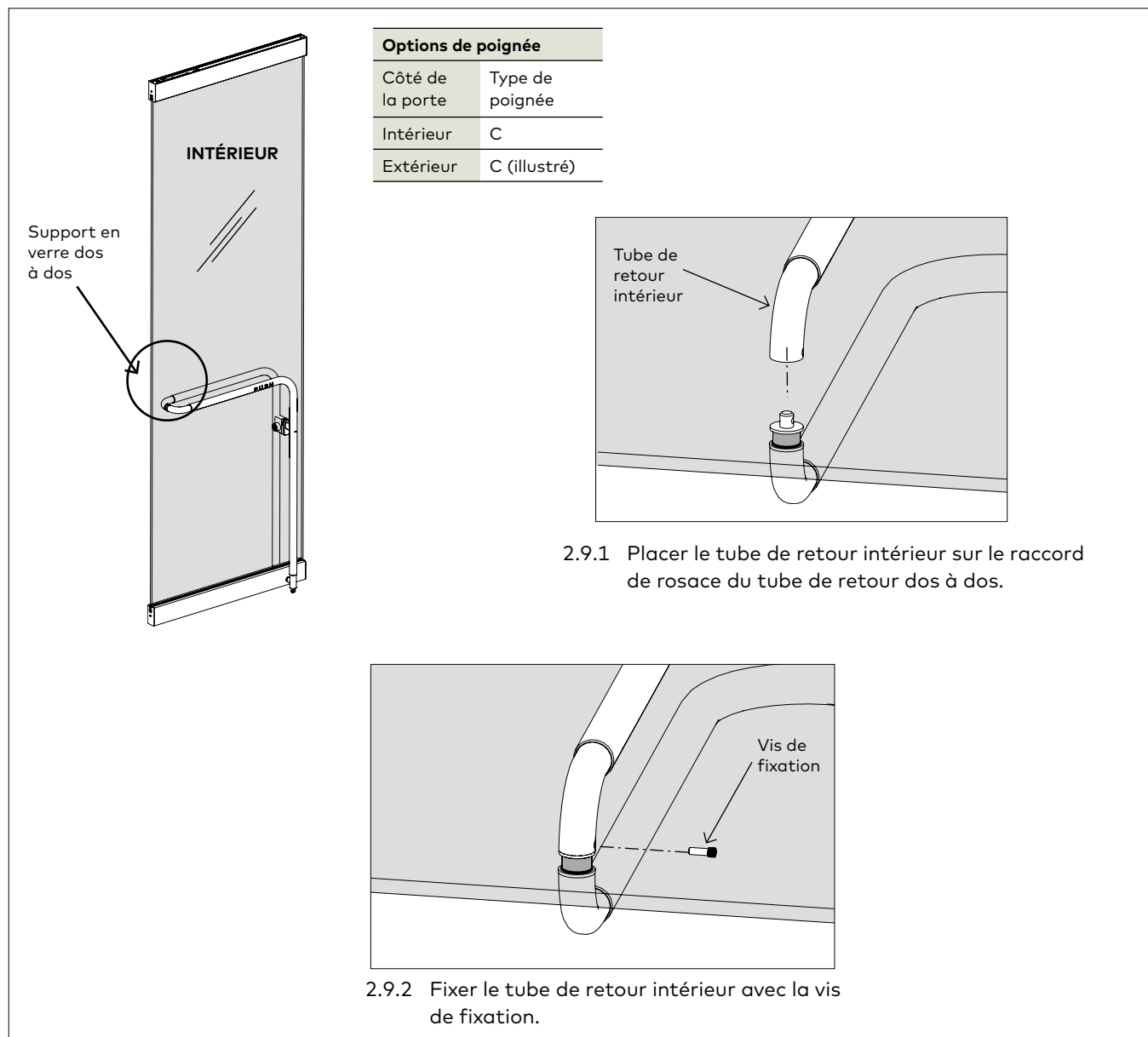

## 3 Réglages

### 3.1 Dégagements

Fig 11

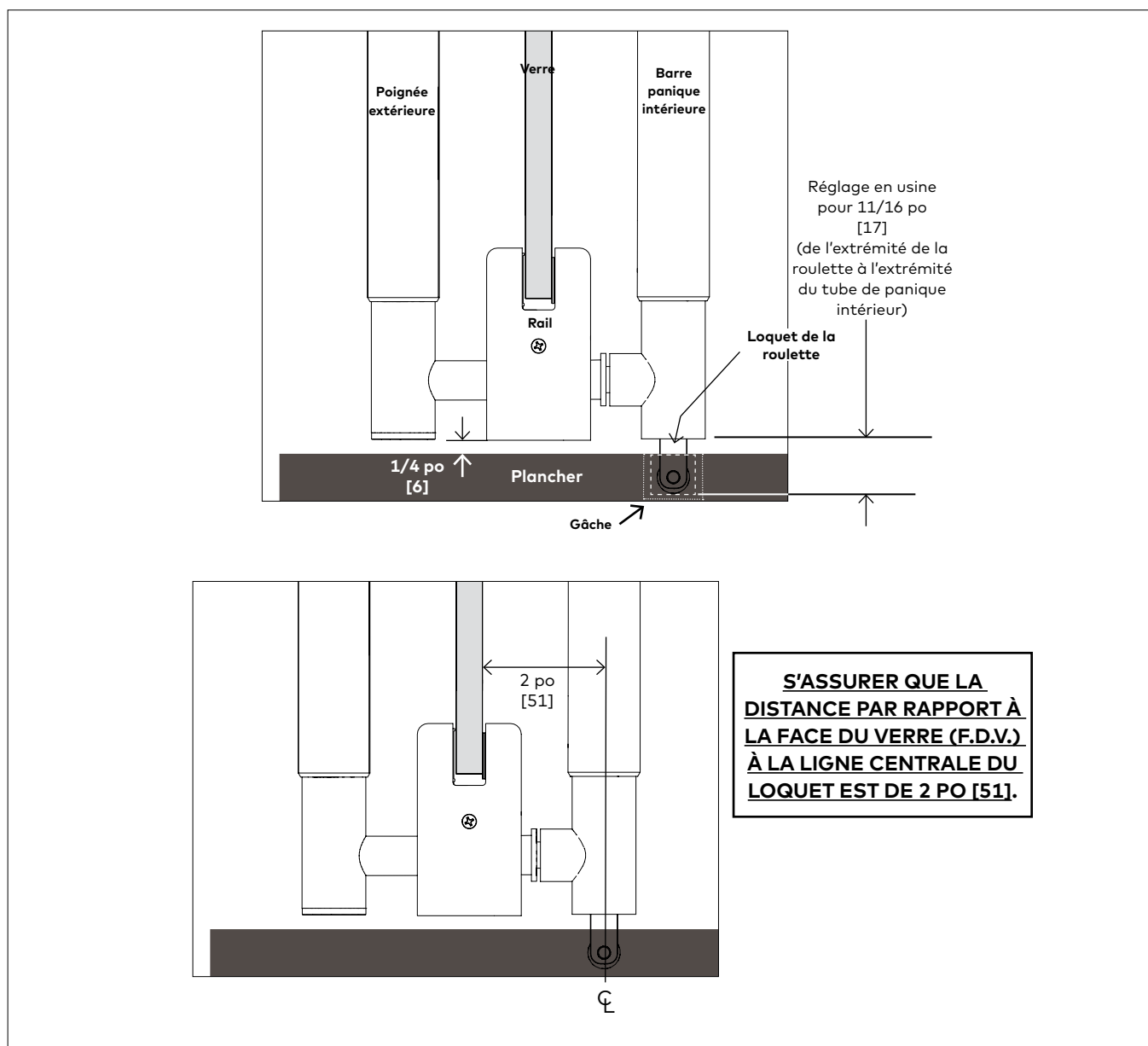

3.1.1 Une fois la porte correctement installée, s'assurer que le loquet de la roulette s'engage correctement avec la gâche.

3.1.2 Voir l'étape 3.2 pour le réglage de la longueur ou de la hauteur du tube.

3.1.3 La ligne centrale de la roulette en haut du loquet de la roulette doit s'engager dans la gâche :

- minimum de 5/8 po [16]
- maximum de 3/4 po [19] (mesurer à partir du haut du tube de panique jusqu'au haut du boulon qui retient la roulette.)

## 3.2 Réglages finaux (hauteur ou longueur du tube)

Fig 12

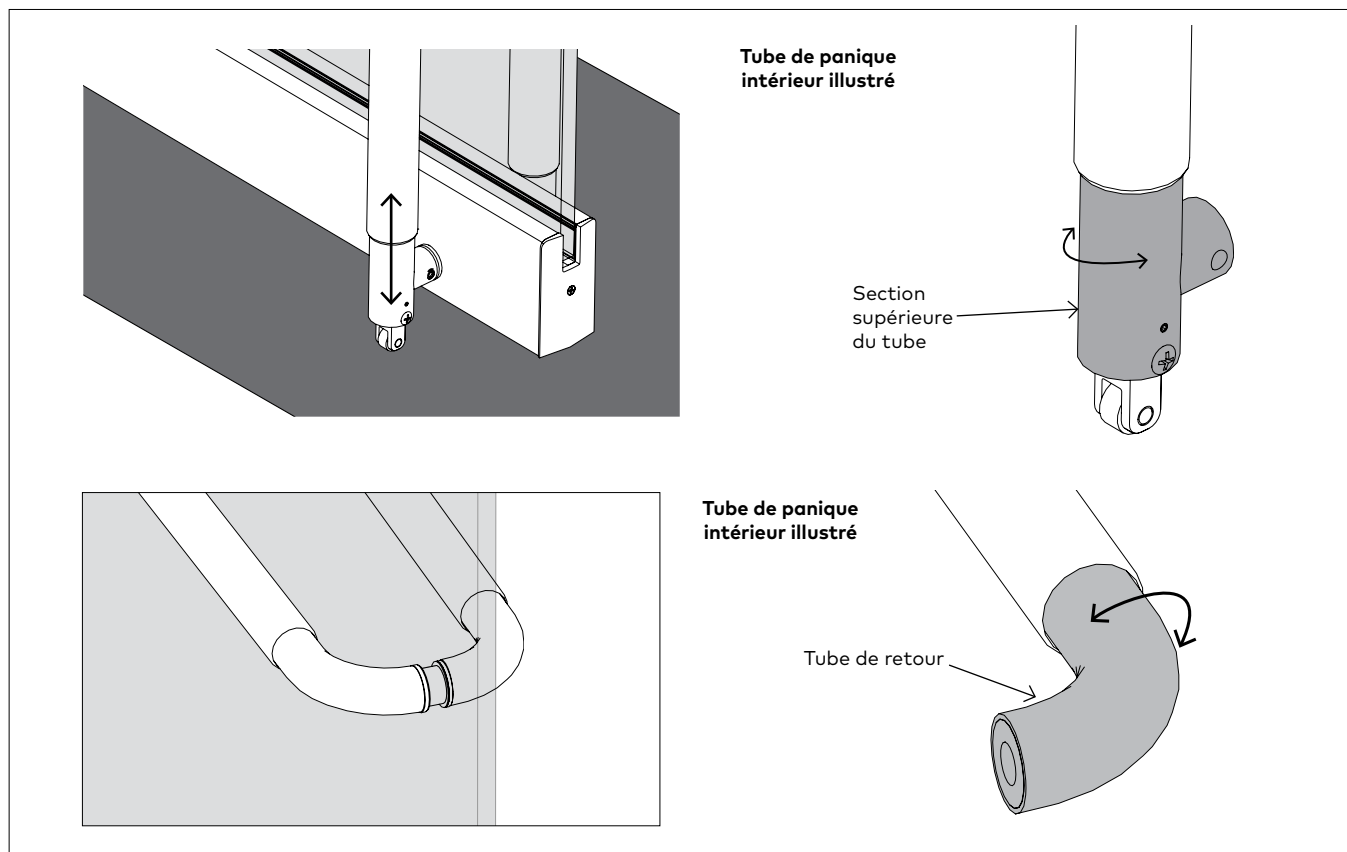

3.2.1 S'assurer que les tubes intérieurs et extérieurs sont à la bonne hauteur et longueur.

3.2.2 Pour ajuster la hauteur vers le haut ou vers le bas :

- Tourner les sections supérieure et inférieure du tube dans le sens horaire ou antihoraire jusqu'à ce que la hauteur désirée soit atteinte.

3.2.3 Pour régler la longueur du tube :

- Tourner le retour dans le sens horaire ou antihoraire jusqu'à ce que la longueur désirée soit atteinte.

## 3.3 Régler le loquet de la roulette

Fig 13

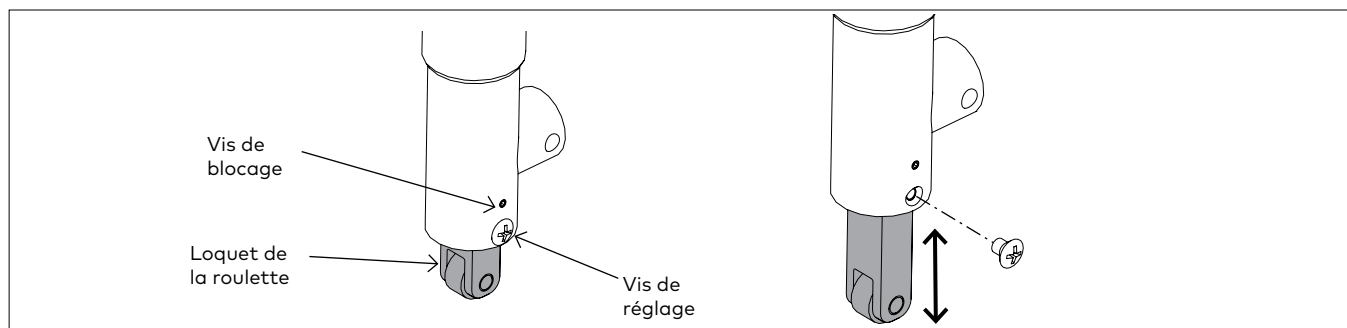

3.3.1 S'assurer que le loquet de la roulette est à la bonne hauteur.

3.3.2 Pour ajuster la hauteur vers le haut ou vers le bas :

- Retirer la vis de réglage
- Desserrer la vis de fixation de verrouillage (NE PAS RETIRER)
- Glisser le loquet de la roulette vers le haut ou vers le bas jusqu'à ce que la hauteur désirée soit atteinte.

3.3.3 Régler la hauteur du loquet :

- Réinsérer la vis de réglage
- Serrer la vis de fixation de verrouillage

### 3.4 Liste des pièces de Loctite

Pièce GPII	Étape de référence
Vis de fixation de l'actionneur *	Étape 2.2
Vis de fixation du coupleur de tube intérieur *	Étape 2.7.4
Tube de retour intérieur de la rosace	Étape 2.8.4
Vis de fixation intérieure du tube de retour *	Étape 2.9.2
<b>* À effectuer après les réglages finaux (étape 3.2)</b>	

## 4 Fonctionnement

### 4.1 Verrouillage de la barre panique (agrafage)

Fig 14

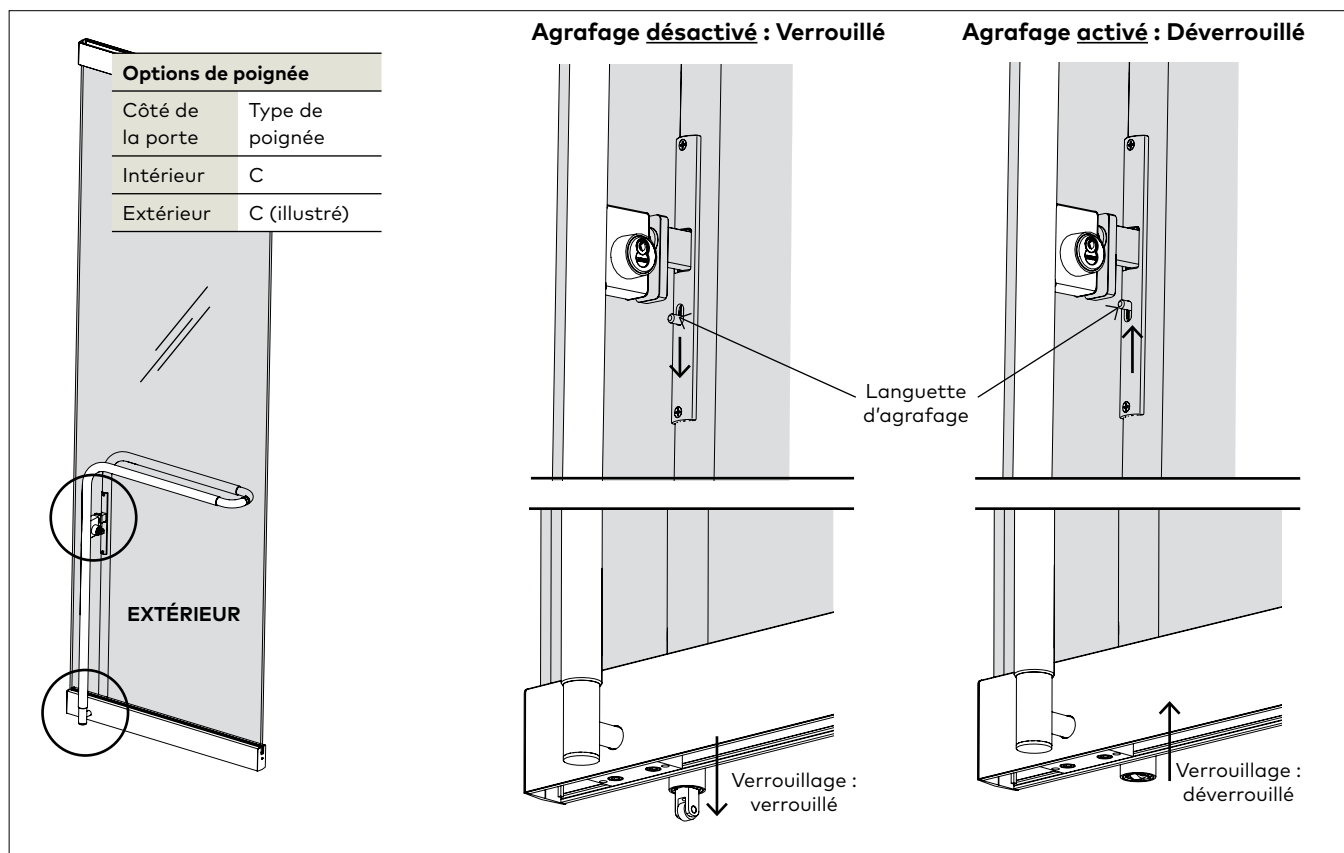

**REMARQUE : La barre panique est toujours VERROUILLÉE, à moins que la fonction de l'Agrafage ne soit activée à l'intérieur de la porte.**

- 3.4.1 **Agrafage désactivé :** Pour garder la porte VERROUILLÉE des côtés extérieur et intérieur, déplacer la languette de l'agrafage vers le BAS.
- 3.4.2 **Agrafage activé :** Pour garder la porte DÉVERROUILLÉE du côté extérieur et du côté intérieur :
  - appuyer sur la barre panique et la maintenir en place
  - déplacer SIMULTANÉMENT la languette de l'agrafage vers le HAUT

